

PIEC GAZOWY

KONDENSACYJNY O ZMIENNEJ WYDAJNOŚCI
PODRĘCZNIK INFORMACYJNY UŻYTKOWNIKA
INSTRUKCJA OBSŁUGI PIECA GAZOWEGO

UWAGA DO INSTALATORA:
NINIEJSZY PODRĘCZNIK NALEŻY
PRZEKAZAĆ UŻYTKOWNIKOWI
URZĄDZENIA.

UŻYTKOWNIKU: Prosimy o zapoznanie
się z całością instrukcji zawartych
w niniejszym podręczniku
i zachowanie go na przyszłość.

⚠ OSTRZEŻENIE:
**ZAGROŻENIE POŻAREM
LUB WYBUCEM**

Nieprzestrzeganie bądź niedokładne
stosowanie się do zaleceń bezpieczeństwa
może prowadzić do poważnych obrażeń
ciała, śmierci bądź uszkodzenia mienia.

Nie wolno przechowywać ani używać benzyny ani
innych palnych cieczy i oparów
w bezpośredniej bliskości tego ani żadnych
innych urządzeń.

W PRZYPADKU ULATNIANIA SIĘ GAZU

- Nie próbować rozpalić żadnego z urządzeń.
- Nie dotykać przelączników elektrycznych;
nie używać żadnego telefonu wewnątrz
budynku.
- Natychmiast opuścić budynek.
- Niezwłocznie zawiadomić telefonicznie
dostawcę gazu używając telefonu
w sąsiedztwie. Postępować zgodnie
z instrukcjami udzielonymi przez
dostawcę gazu.
- Jeżeli kontakt z dostawcą gazu jest
niemożliwy, zawiadomić straż pożarną.

Instalacja i czynności serwisowe muszą być
dokonywane wyłącznie przez
wykwalifikowanego instalatora, firmę
serwisową bądź dostawcę gazu.

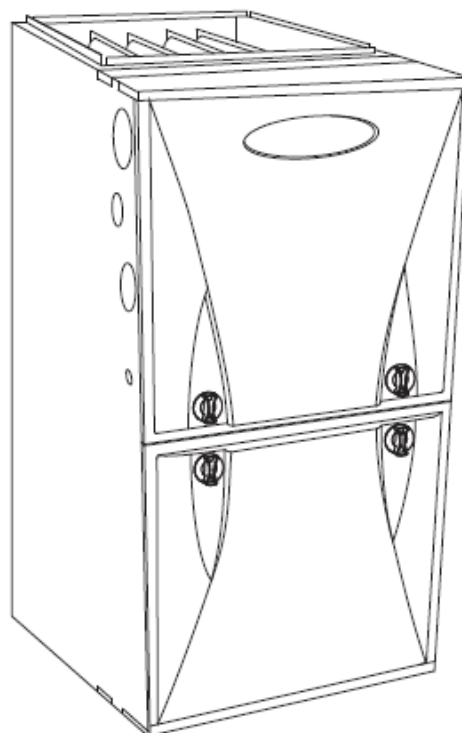

⚠ OSTRZEŻENIE:

Tlenek węgla jest niewidoczny, nie ma
zapachu i jest toksyczny! Korporacja
Carrier zaleca instalację alarmu
wykrywającego tlenek węgla, nawet jeżeli
w budynku nie ma urządzenia gazowego.
Taki alarm należy umieścić w części
mieszkalnej budynku z dala od urządzeń
gazowych oraz przejść do garaży. Należy
przestrzegać instrukcji producenta
dołączonych do alarmu.

Nie wolno używać niniejszego pieca, jeżeli
jakikolwiek z jego elementów znajdował się
pod wodą. Wyjątkowo niebezpieczne są
piece uszkodzone przez powódź. Próba
użytkowania takiego pieca może
spowodować pożar bądź wybuch. Należy
skontaktować się z wykwalifikowaną firmą
serwisową celem dokonania przeglądu
pieca i wymiany wszystkich uprzednio
zamkniętych elementów sterujących
przepływem gazu, modułu sterowniczego
oraz elementów elektrycznych.

WAŻNE INFORMACJE DOTYCZĄCE INSTALACJI URZĄDZEŃ W POLSCE

Piec 59TN6A jest urządzeniem zasilanym gazem. Urządzenie może być wykorzystywane jako urządzenie typu B (z otwartą komorą spalania) oraz urządzenie typu C (z zamkniętą komorą spalania), w odpowiednich klasach przewidzianych w dalszej części opracowania.

Urządzenie fabrycznie przystosowane jest do zasilania gazem G20

Ciśnienie zasilania w oparciu o polskie warunki:

G20 – p nom – 20mbar; p max – 25mbar; p min – 17mbar

Przepisy prawa polskiego mają nadrzędny charakter w stosunku do zaleceń producenta w kwestii następujących warunków montażu:

Miejsce instalacji. Urządzenie należy montować w specjalnie przygotowanym miejscu- w kotłowni. Urządzenie przystosowane jest tylko i wyłącznie do montażu w budynku. Urządzenie nie jest odporne na bezpośrednie działanie wody. Kotłownie należy wykonać zgodnie z obowiązującymi przepisami.

Wentylacja pomieszczenia kotłowni i określenie strumienia powietrza potrzebnego do bezpiecznej pracy urządzenia. Piec 59TN6A jest urządzeniem spalającym gaz, w celu zapewnienia spalania całkowitego i zupełnego należy zapewnić właściwy strumień powietrza zewnętrznego. Ilość powietrza ustalana jest na podstawie obowiązujących przepisów i wytycznych dostawcy gazu.

Zasilanie gazowe. Należy wykonać zgodnie z obowiązującymi przepisami. Osoba wykonująca przyłącze musi posiadać odpowiednie uprawnienia.

Wykonanie przewodów spalinowych. Należy zapewnić indywidualny przewód spalinowy dla urządzenia. Sposób wykonania musi być zgodny z obowiązującymi przepisami.

Instalacja elektryczna. Należy wykonać zgodnie z obowiązującymi przepisami z dostępnych na rynku materiałów.

UWAGA: Wykonanie przewodów spalinowych należy odnieść do lokalnych przepisów. Stosowanie przewodów PCV nie jest dopuszczone na polskim rynku, a zawarte w opracowaniu wytyczne dotyczące stosowania takich instalacji, mają jedynie zastosowanie w USA.

SPIS TREŚCI

WITAMY W NOWEJ GENERACJI KOMFORTU	2
ELEMENTY PIECA	3
ZASADY BEZPIECZEŃSTWA	4
URUCHOMIENIE I WYŁĄCZENIE PIECA	5
Kroki uruchamiania pieca	5-7
Wyłączenie pieca	7
WYKONWANIE RUTYNOWYCH CZYNNOŚCI OBSŁUGOWYCH	7
Problemy z filtrowaniem	8
KOMORA SPALANIA I SYSTEM ODPROWADZANIA SPALIN	9
Wyjazd na południe na czas zimy	10
LISTA KONTROLNA	11
ZANIM ZWRÓCISZ SIĘ DO SERWISU	11
DANE INSTALACJI	12



Always Ask For
**FACTORY
AUTHORIZED
PARTS**



ISO 9001
QMI-SAI Global

WITAMY W NOWEJ GENERACJI KOMFORTU

Gratulacje! Wobec rosnących kosztów energii, kondensacyjne piece opalane gazem o zmiennej wydajności typu 59TN oraz Weather Maker Infinity, stanowią jedną z najbardziej rozsądnych inwestycji podejmowanych w dzisiejszych czasach przez właścicieli budynków.

Ten nowy piec stanowi prawdziwy triumf technologii w ogrzewnictwie mieszkalnym. Rewolucyjna konstrukcja wykorzystuje 2 wymienniki ciepła do „wyciśnięcia” maksymalnej ilości ciepła ze spalnego paliwa. W rzeczywistości piec ten jest bardzo wydajny – ponad 90%* ciepła wytworzonego w procesie spalania zostaje przejętych i dostarczonych do domu. Stanowi to ponad 33%* wzrost sprawności grzewczej w stosunku do pieców konwencjonalnych.

Piece te należą do jednych z najbardziej sprawnych energetycznie pieców obecnie dostępnych na rynku. Należą one również do najbardziej bezpiecznych i niezawodnych. Jesteśmy dumni z udoskonań technicznych wprowadzonych do ich konstrukcji. Przy zapewnieniu minimum czynności obsługowych piec ten zapewni wieloletni, oszczędny komfort domowy. Prosimy o poświęcenie kilku minut na zapoznanie się z tym podręcznikiem – dowiedzą się Państwo o zasadzie działania pieca oraz o niewielkiej liczbie czynności obsługowych, jakie pozwolą na zachowanie najwyższej sprawności przy jego eksploatacji przez wiele lat.

* Wydajność wyjściowa oraz wszystkie inne wyznaczniki sprawności dla tego pieca oparte są o standardowe procedury testowe Departamentu Energii USA.

Korporacja Carrier jako partner ENERGY STAR® stwierdza, iż produkt ten spełnia wytyczne ENERGY STAR® dotyczące sprawności energetycznej.

PIEC O ZMIENNEJ WYDAJNOŚCI MODEL 59TN

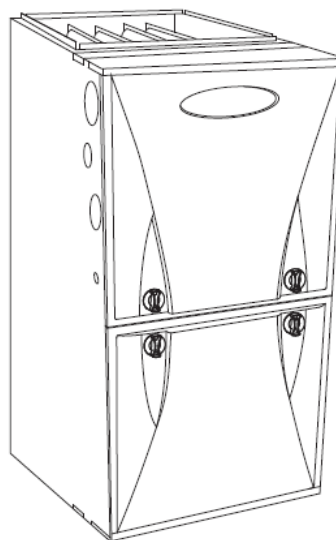

Nomenklatura numerów modeli

1 2	3	4	5	6	7 9	10	11 12	13	14	15 16	
Rodzina	Stopnie grzania	Rząd	Skuteczność	Główna seria	Zdolność grzewcza	Silnik	Szerokość	Napięcie	Mniejsza seria	Przepływ pow	
59	T	N	6	A	60	V	17	-	-	14	
Rodzina S- Jednostopniowy T- Dwustopniowy M- Modułowany		C-Komfort P-Wydajność N- Infinity		0- 90 % 3- 93 % 5- 95 % 6- 96 % 7- 97 %		060= 17kW 080= 23kW 100= 29kW 120= 34kW Główna seria		S- Standardowy E- Energooszczędny V- EC		1452 m3/h 1860 m3/h 2353 m3/h 2786 m3/h	
							17- 431mm 21- 533mm 23- 584mm	Napięcie		Mniejsza	

CZĘŚCI PIECA

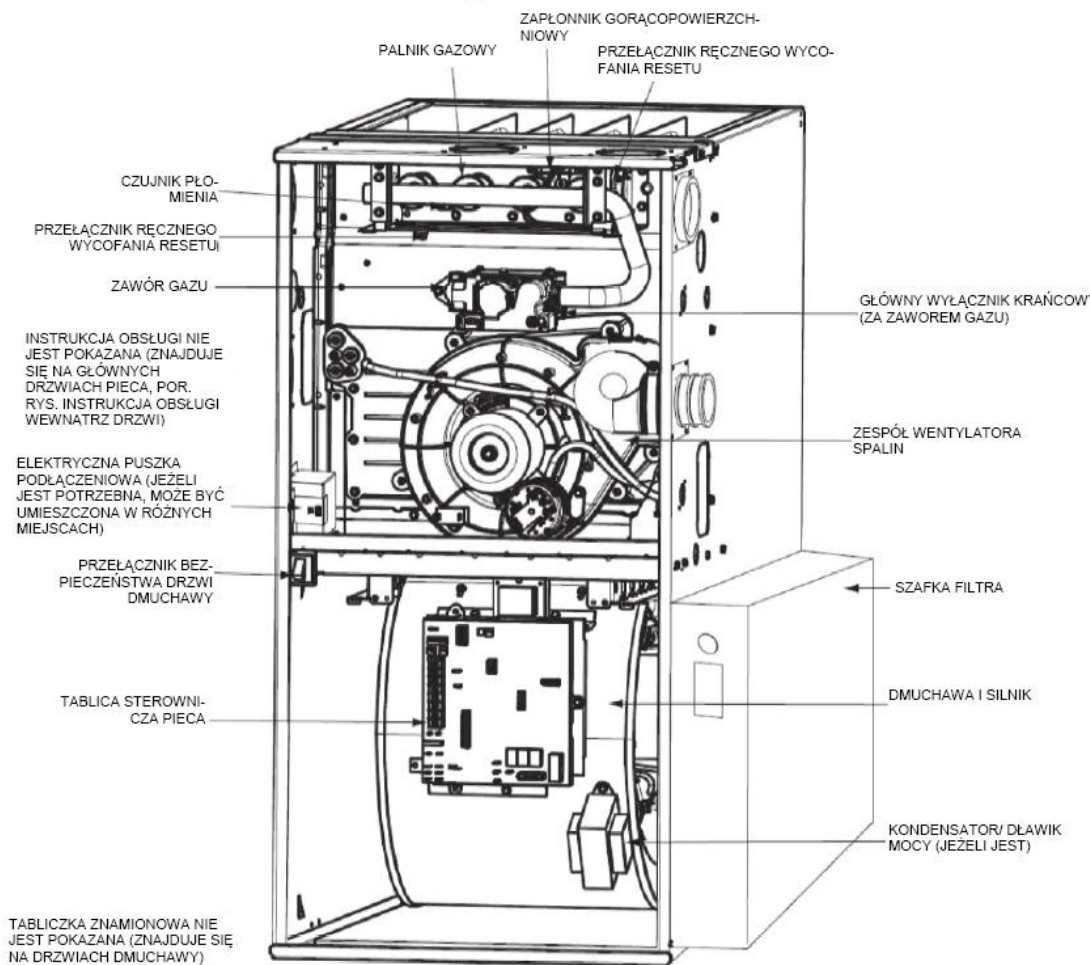

RYSUNEK OGÓLNY, WYGLĄD NIEKTÓRYCH MODELI MOŻE SIĘ RÓŻNIĆ

ZASADY BEZPIECZEŃSTWA

Należy rozpoznawać informacje dotyczące bezpieczeństwa. Następujący symbol  zaleca czujność wobec niebezpieczeństwa. Jeżeli jest on umieszczony na piecu oraz w instrukcji bądź podręczniku, należy zachować czujność wobec ryzyka potencjalnych obrażeń ciała.

Należy rozumieć słowa sygnałowe NIEBEZPIECZEŃSTWO (DANGER), OSTRZEŻENIE (WARNING), UWAGA (CAUTION) oraz NOTATKA (NOTE). Słowa NIEBEZPIECZEŃSTWO, OSTRZEŻENIE i UWAGA są stosowane wraz z symbolami dotyczącymi bezpieczeństwa. NIEBEZPIECZEŃSTWO określa najpoważniejsze zagrożenia, które **będą** skutkować poważnymi obrażeniami ciała lub śmiercią. OSTRZEŻENIE oznacza zagrożenia, które **mogą** skutkować poważnymi obrażeniami ciała lub śmiercią. UWAGA służy do określenia niebezpiecznych działań, które **mogą** skutkować mniej poważnymi obrażeniami ciała lub uszkodzeniami produktu bądź innych przedmiotów. NOTATKA służy do podkreślenia sugestii, które przy ich uwzględnieniu **dadzą** lepsze rezultaty instalacji, niezawodności bądź eksploatacji.

Celem zminimalizowania możliwości wystąpienia poważnych obrażeń ciała, pożaru, uszkodzenia pieca bądź nieprawidłowego jego działania **należy ściśle przestrzegać następujących zasad bezpieczeństwa:**

Urządzenie 59TN może być stosowane jako urządzenie następujących typów:

Urządzenie klasy B22- Urządzenie przystosowane do podłączenia do przewodu kominowego odprowadzającego spaliny na zewnątrz pomieszczenia zawierającego urządzenie. Powietrze do spalania jest pobierane bezpośrednio z pomieszczenia, w którym urządzenie to jest zainstalowane. Urządzenie wyposażone jest w wentylator za komorą spalania/wymiennikiem ciepła.

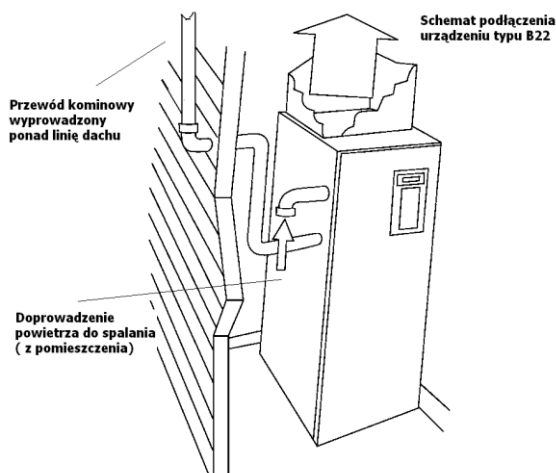

Urządzenie klasy C12- Urządzenie, w którym układ spalania (doprowadzenie powietrza, komora

spalania, wymiennik ciepła, odprowadzenie spalin) jest uszczelniony od pomieszczenia, w którym urządzenie jest zainstalowane. Urządzenie typu C, które zaprojektowano do podłączenia poprzez przewody do poziomego terminalu, do którego w tym samym czasie doprowadzane jest świeże powietrze do palnika i odprowadzane są produkty spalania na zewnątrz poprzez wyloty, które są współśrodkowe lub znajdują się na tyle blisko, aby mieć takie same warunki oddziaływania wiatru. Urządzenie wyposażone jest w wentylator za komorą spalania /wymiennikiem ciepła

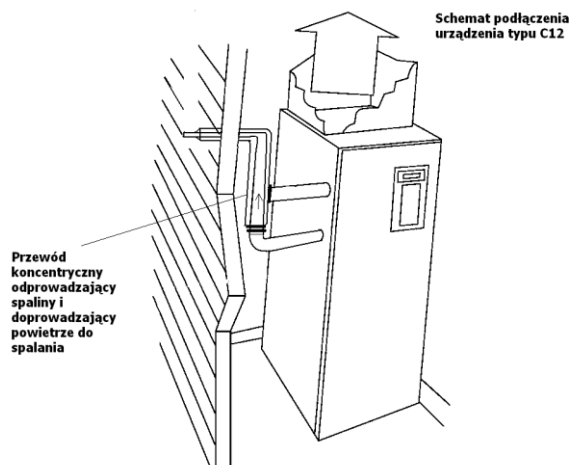

Urządzenie klasy C32- Urządzenie, w którym układ spalania (doprowadzenie powietrza, komora spalania, wymiennik ciepła, odprowadzenie spalin) jest uszczelniony od pomieszczenia, w którym urządzenie jest zainstalowane. Urządzenie typu C, które zaprojektowano do podłączenia poprzez przewody do pionowego terminalu, do którego w tym samym czasie doprowadzane jest świeże powietrze do palnika i odprowadzane są produkty spalania na zewnątrz poprzez wyloty, które są współśrodkowe lub znajdują się na tyle blisko, aby mieć takie same warunki oddziaływania wiatru. Urządzenie wyposażone jest w wentylator za komorą spalania /wymiennikiem ciepła.

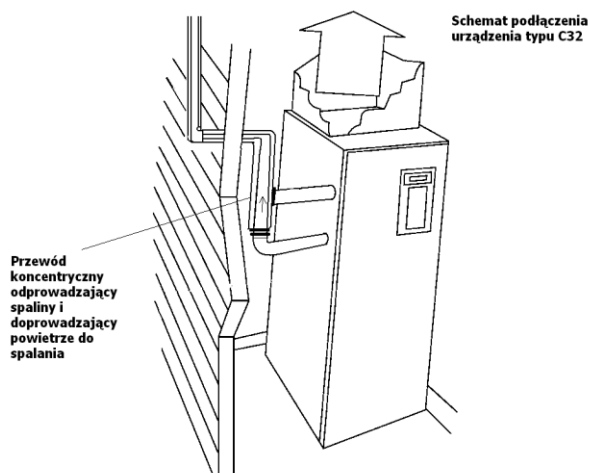

- Przestrzeń wokół pieca powinna być pusta. Nie mogą znajdować się tam materiały palne, benzyna ani inne palne opary i ciecze.

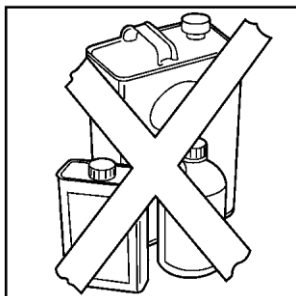

7

- Nie wolno przykrywać pieca, składować w jego pobliżu śmieci bądź gruzu, ani w jakikolwiek inny sposób blokować dopływu świeżego powietrza do urządzenia.

Poza powyższymi zasadami bezpieczeństwa należy upewnić się, iż przy konfiguracji wentylacji pośredniej spełnione są następujące wymagania dla powietrza do spalania:

- Powietrze do spalania musi być czyste, nie może być zanieczyszczone chlorem ani fluorem. Takie składniki występują w wielu produktach stosowanych w domu jak na przykład w solach zmiękczających wodę, wybielaczach, detergentach, lepikach, farbach, lakierach, rozcieńczalnikach i plastikach.
- Upewnij się, że powietrze do spalania nie zawiera żadnego z tych składników. Podczas remontów upewnij się, że powietrze jest świeże i czyste. Palenie takich składników w piecu powoduje pogorszenie stanu wymienników ciepła.
- Piec zainstalowany na strychu bądź w innym obszarze izolowanym nie może być okryty materiałem izolacyjnym. Należy sprawdzić miejsce, w którym ma zostać zainstalowany piec. Sprawdzenie należy również wykonać przy nakładaniu materiału izolacyjnego. Niektóre z nich mogą być palne.

OSTRZEŻENIE

W przypadku przegrzania bądź niemożności odcięcia gazu przez zawór odcinający należy odłączyć dopływ gazu do pieca za pomocą zaworu ręcznego przed wyłączeniem zasilania elektrycznego.

Piec ten zawiera URZĄDZENIA ZABEZPIEZAJĄCE, które muszą zostać WYZEROWANE RĘCZNIE. W przypadku pozostawienia pieca bez dozoru na dłuższy okres czasu należy okresowo kontrolować poprawność jego działania. Taki środek ostrożności zapobiega problemom związanym z brakiem ogrzewania, jak na przykład zamarznięcie instalacji wodnej itp. Patrz rozdział „Zanim zwrócisz się do serwisu”.

OSTRZEŻENIE

ZAGROŻENIE POŻAREM LUB WYBUCEM

Niezastosowanie się do tego ostrzeżenia może skutkować pożarem, obrażeniami ciała, śmiercią bądź zniszczeniem mienia.

Nie wolno przechowywać w pobliżu pieca materiałów palnych, benzyny oraz innych palnych oparów i cieczy.

OSTRZEŻENIE

ZAGROŻENIE POŻAREM LUB WYBUCEM

Niezastosowanie się do tego ostrzeżenia może skutkować pożarem, obrażeniami ciała, śmiercią bądź zniszczeniem mienia.

Do prawidłowego i bezpiecznego działania piec wymaga doprowadzenia powietrza do spalania i odprowadzenia spalin. Nie wolno blokować ani zastawiać dostępu powietrza do pieca, do miejsca, w którym piec jest zainstalowany, ani do przestrzeni wokół pieca.

Raz w miesiącu należy skontrolować instalację pieca, aby określić, czy:

1. Wszystkie miejsca, przez które następuje odprowadzenie gazów spalinowych, znajdujące się poza piecem (tj., komin, przewód spalinowy) są czyste i nie blokowane.
2. Przewód spalinowy jest zainstalowany, nachylony w górę i w dobrym stanie fizycznym, bez dziur i nadmiernej korozji.
3. Przewód(y) powietrza powracającego są w dobrym stanie fizycznym, przytwierdzone do obudowy pieca i kończą się poza przestrzenią wokół pieca.
4. Fizyczna podstawa pieca jest w dobrym stanie, bez pęknięć wyginających, luk itp. wokół podstawy.
5. Nie występują widoczne oznaki uszkodzenia pieca.
6. Płomienie są dobrze wyregulowane (Patrz Rys. 8).

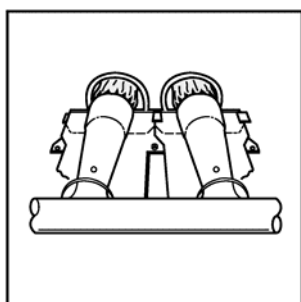

URUCHOMIENIE I WYŁĄCZENIE PIECA

Zamiast utrzymywania przez cały czas płomyka oszczędnościowego, przez który tracona jest cenna energia, piec ten wykorzystuje automatyczny system zapłonika gorąco powierzchniowego do rozpalania palników za każdym razem, gdy termostat powoduje uruchomienie pieca. **Należy postępować zgodnie z następującymi zasadami bezpieczeństwa:**



9

- Nie wolno nigdy rozpałać ręcznie palników za pomocą zapalek bądź innych źródeł płomienia.
- Należy zapoznać się i przestrzegać instrukcji eksploatacji umieszczonych po wewnętrznej stronie głównych drzwiczek pieca, zwłaszcza następującego zalecenia:

Odczekaj 5 minut na rozproszenie się gazu. Następnie spróbuj wyczuć gaz, także przy podłodze. Jeżeli wyczujesz gaz, **STOP!** Postępuj zgodnie z punktem „B” instrukcji bezpieczeństwa umieszczonej powyżej na tej nalepce. Jeżeli nie wyczuwasz gazu, przejdź dalej.

- Jeżeli zachodzi podejrzenie nieprawidłowego działania systemu sterowania gazem, jak na przykład brak rozpalania się palników w czasie, gdy powinny się palić, postępuj zgodnie z procedurami wyłączenia umieszczonymi po wewnętrznej stronie głównych drzwiczek pieca bądź w rozdziale „Wyłączenie pieca” i skontaktuj się niezwłocznie z dealerm.

⚠ OSTRZEŻENIE

ZAGROŻENIE POŻAREM

Niezastosowanie się do tego ostrzeżenia może skutkować pożarem, obrażeniami ciała, śmiercią bądź zniszczeniem mienia.

W przypadku przegrzania bądź niemożności odcięcia gazu przez zawór odcinający należy odłączyć dopływ gazu do pieca za pomocą zaworu ręcznego **PRZED** wyłączeniem zasilania

elektrycznego. (Patrz Rys. 11.)

- **SPRAWDŹ FILTR POWIETRZA:** Przed uruchomieniem pieca należy upewnić się, czy filtr pieca jest czysty i zamontowany. Patrz rozdział „Wykonywanie rutynowych czynności obsługowych” w niniejszym podręczniku. Następnie wykonaj następujące czynności:

KROKI URUCHAMIANIA PIECA

1. Ustaw termostat pokojowy na najniższą nastawę temperatury. (Patrz Rys. 10.)
2. Zamknij zewnętrzny ręczny zawór gazu. (Rys. 11.)



10

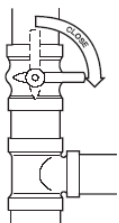

11

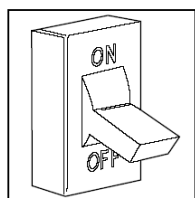

12

3. Wyłącz zasilanie elektryczne pieca. (Patrz Rys. 12.)
4. Zdejmij główne drzwiczki pieca. (Patrz Rys. 13.)

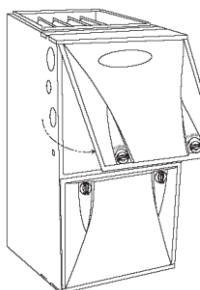

13

5. Zawór gazu posiada przełącznik sterujący służący do włączania i wyłączania. Przełącz go w pozycję OFF i odczekaj 5 minut. (Patrz Rys. 14 lub 15.) Następnie spróbuj wyczuć gaz, także przy podłodze. Jeżeli wyczujesz gaz, STOP! Postępuj zgodnie z punktem „B” instrukcji umieszczonej na nalepce. Jeżeli nie wyczuwasz gazu, przejdź dalej.

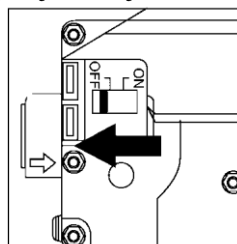
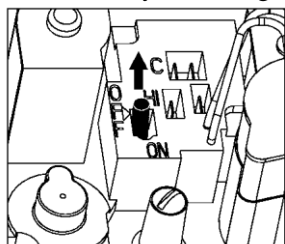

14

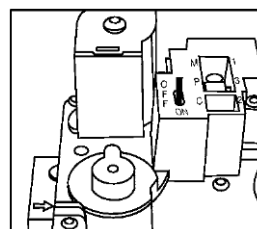

15

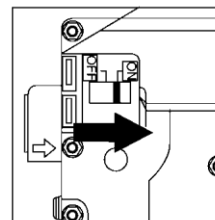
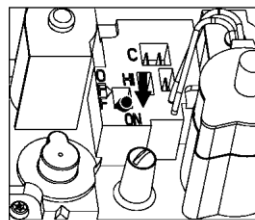

16

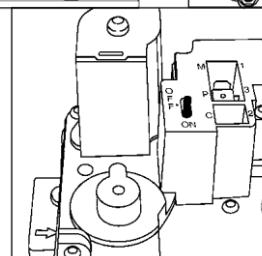

17

6. Po odczekaniu 5 minut przełącz przełącznik sterujący w pozycję ON. (Patrz Rys. 16 bądź 17.)

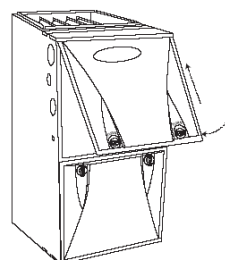

18

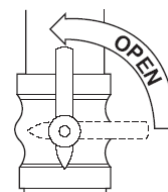
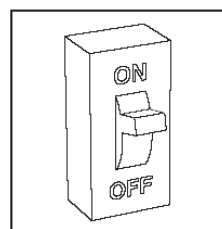

20

7. Załóż główne drzwiczki pieca. (Patrz Rys. 18.)
8. Włącz zasilanie elektryczne pieca i odczekaj 1 minutę. (Patrz Rys. 19.)
9. Otwórz zewnętrzny ręczny zawór gazu. (Rys. 20.)
10. Ustaw termostat pokojowy na temperaturę nieco powyżej temperatury pokoju. Spowoduje to automatyczne wygenerowanie sygnału uruchomienia pieca.
11. Po odebraniu przez piec sygnału uruchomienia zostaje uruchomiony wentylator. Po wykryciu przez czujnik ciśnienia dostatecznej ilości powietrza do

spalania, wzbudzany jest zapłonnik gorąco powierzchniowy. Po rozgrzewaniu zapłonnika gorąco powierzchniowego przez 17 sekund zawór otwiera dopływ gazu do głównych palników. Po zapłonie i upływie czasu zwłoki około 60 sekund uruchamiana jest dmuchawa. Piece o zmiennej wydajności pracują na niskich obrotach do momentu, w którym moduł sterowniczy dokona odpowiednich regulacji powodując działanie dmuchawy na obrotach niskich bądź wysokich.

NOTATKA: W przypadku, gdy palniki nie rozpalą się po 4 próbach, system sterowniczy zablokuje piec. W przypadku zablokowania, gdy główne palniki nie rozpalają się bądź dmuchawa się nie obraca, należy wyłączyć piec i skontaktować się z dealerem celem dokonania czynności serwisowych.

12. Ustaw termostat na temperaturę zgodną z wymaganiami.

SUGESTIA: Ustawienie termostatu o kilka stopni niżej — i skompensowanie różnicy temperatur za pomocą cieplejszej odzieży — może sprawić dużą różnicę w zużyciu paliwa. Te kilka stopni na samym szczycie „poziomu komfortu” na termostacie jest najbardziej kosztowne.

Gdy temperatura w pokoju spadnie poniżej temperatury nastawionej na termostacie, piec włączy się automatycznie. Po osiągnięciu przez temperaturę w pokoju poziomu temperatury nastawionego na termostacie piec automatycznie się wyłączy.

Niektóre termostaty posiadają tryb FAN (NAWIEW) z 2 pozycjami: AUTO oraz ON. Po ustawieniu na AUTO, dmuchawa pieca jest cyklicznie włączana i wyłączana. W trybie ON dmuchawa działa przez cały czas. Ciągłe działanie dmuchawy powoduje bardziej równomierne rozłożenie temperatury w domu. Pozwala to również na ciągłe filtrowanie powietrza wewnątrz budynku. ComfortFan™ – we wszystkich piecach poza modelem 58MCB prędkość obrotowa dmuchawy może zostać zwiększona bądź zmniejszona w zależności od pory roku, dużych zgromadzeń w domu itp. Należy zmienić tryb FAN z pozycji ON na OFF w ciągu 1 do 3 sekund (bądź AUTO w zależności od termostatu), a następnie powrócić do ON. Dmuchawa przełączy się na następną, wyższą prędkość obrotową. Dostępne są przynajmniej 3 różne prędkości. Jeżeli dmuchawa pracuje na najwyższych obrotach, polecenie zmiany spowoduje przejście dmuchawy na obroty najniższe.

WYŁĄCZANIE PIECA

W razie potrzeby wyłączenia pieca celem dokonania czynności serwisowych bądź obsługowych, należy postępować zgodnie z następującą procedurą:

1. Ustaw termostat pokojowy na najniższą nastawę temperatury. (Patrz Rys. 21.)
2. Zamknij zewnętrzny ręczny zawór gazu. (Rys. 11.)
3. Wyłącz zasilanie elektryczne pieca. (Patrz Rys. 22.)
4. Zdejmij główne drzwiczki pieca. (Patrz Rys. 13.)
5. Przełącz przełącznik sterujący w pozycję OFF (Patrz Rys. 23 lub 24.)

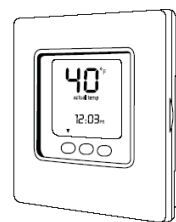

22

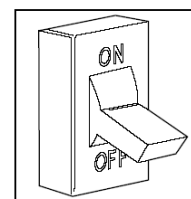
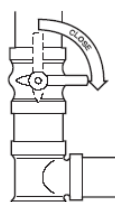

23

23

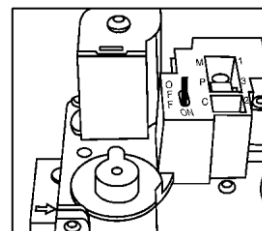

24

6. Załóż główne drzwiczki pieca. (Patrz Rys. 18.)

7. W przypadku, gdy piec wyłącza się na skutek nieprawidłowego działania należy niezwłocznie skontaktować się z dealerem.

⚠ UWAGA

URZĄDZENIA BĄDŹ MIENIA Niezastosowanie się do tej uwagi może skutkować uszkodzeniem pieca bądź innego mienia.

Pieca nie należy instalować, eksploatować a następnie wyłączać i pozostawiać w stanie wyłączenia w niezamieszkałym budynku podczas zimy. (Patrz procedury „Wjazd na południe na czas zimy” w rozdziale dotyczącym obsługi na stronie 10).

WYKONYWANIE RUTYNOWYCH CZYNNOŚCI OBSŁUGOWYCH

NOTATKA: Przy modyfikowaniu tego produktu wykwalifikowany instalator bądź firma może stosować jedynie części zamienne, zestawy lub akcesoria zatwierdzone przez producenta.

Instalacja i serwisowanie urządzeń grzewczych może wiązać się z zagrożeniami ze strony elementów gazowych i elektrycznych. Instalacja, naprawa i serwisowanie urządzeń grzewczych może być przeprowadzane jedynie przez odpowiednio wykwalifikowany i przeszkolony personel. Personel nieprzeszkolony może wykonywać jedynie proste czynności obsługowe, takie jak czyszczenie i wymiana filtrów powietrza.

Wszelkie inne czynności może wykonywać przeszkolony i wykwalifikowany personel firmy serwisowej. Należy przestrzegać zaleceń dotyczących bezpieczeństwa zawartych w niniejszym podręczniku, na tabliczkach i nalepkach przytwierdzonych do pieca oraz wszelkich innych mających zastosowanie przepisów bezpieczeństwa.

Przy prawidłowo przeprowadzanych czynnościach obsługowych piec będzie pracował ekonomicznie i niezawodnie. Instrukcje dotyczące podstawowych czynności obsługowych znajdują się na tej i następujących stronach. Jednak przed podjęciem czynności obsługowych należy wykonać następujące zalecenia:

⚠ OSTRZEŻENIE

RYZIKO PORAŻENIA PRĄDEM ELEKTRYCZNYM
 Niezastosowanie się do tego ostrzeżenia może skutkować obrażeniami ciała bądź śmiercią. Przy wykonywaniu czynności serwisowych bądź obsługowych należy przed zdjęciem drzwiczek kontrolnych wyłączyć zasilanie elektryczne pieca.

⚠ UWAGA

RYZIKO SKALECZEN
 Niezastosowanie się do tej uwagi może skutkować niewielkimi obrażeniami ciała. Pomimo poświęcenia szczególnej uwagi minimalizacji ostrych krawędzi należy zachować szczególną ostrożność podczas chwytania części bądź sięgania do środka pieca.

PROBLEMY Z FILTROWANIEM

⚠ UWAGA

ZAGROŻENIE DLA WYDAJNOŚCI URZĄDZENIA
 Niezastosowanie się do tej uwagi może skutkować uszkodzeniem produktu. Nie wolno nigdy eksploatować pieca bez założonego filtra. Takie postępowanie może prowadzić do uszkodzenia silnika dmuchawy. Osadzanie się kurzu i włókien na wewnętrznych elementach pieca może skutkować utratą sprawności.

Zabrudzony filtr powietrza powoduje zablokowanie przepływu powietrza w systemie przewodów. Przy nadmiernym zablokowaniu przepływu powietrza piec może cyklicznie wzbudzać działanie urządzeń zabezpieczających. Brak interwencji w takim stanie doprowadzi w końcu do zablokowania pieca. Zaleca się, by kontrolować filtr powietrza co 3 bądź 4 tygodnie i myć go w razie potrzeby.

Przy instalacji z fabrycznym filtrem jednorazowym należy kontrolować lub wymieniać filtr przed każdym sezonem grzewczym i chłodniczym. Filtr jednorazowy należy wymieniać co najmniej raz w roku.

Filtr powietrza jest zwykle umieszczony w przedziale dmuchawy (Patrz Rys. 3 lub 4.) lub w fabrycznej obudowie filtra mocowanej do boku bądź dna obudowy pieca. W przypadku zainstalowania filtra w innym miejscu, po instrukcje należy zwrócić się do instalatora. Celem dokonania kontroli, mycia i/lub wymiany filtra należy wykonać następujące czynności:

1. Wyłącz zasilanie elektryczne pieca. (Patrz Rys. 22.)
2. Zdejmij drzwiczki/panel kontrolny

• **FILTR(Y) POWIETRZA UMIESZCZONE W PRZEDZIALE DMUCHAWY**

- a. Zdejmij główne drzwiczki pieca. (Patrz Rys. 25.)
- b. Zdejmij panel kontrolny dmuchawy. (Rys. 26.)

NOTATKA: Należy odkręcić 2 śruby

• **FILTR POWIETRZA UMIESZCZONY W SZAFCE FILTRA**

- a. Zdejmij drzwiczki szafki filtra (Rys. 27 i 28.)

NOTATKA: Należy odkręcić 1 śrubę skrzydełkową

3. Wyjmij filtr powietrza z pieca.

• **FILTR POWIETRZA UMIESZCZONY NA DNIE PRZEDZIAŁU DMUCHAWY:**

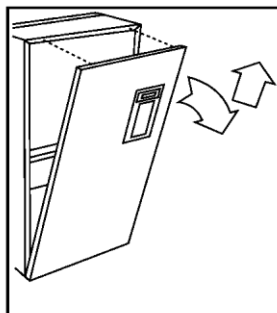

25

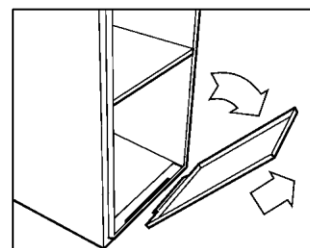

26

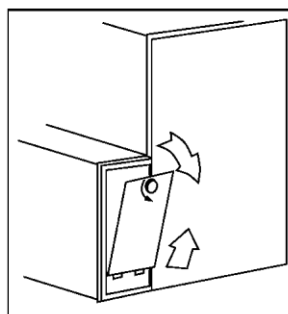

27

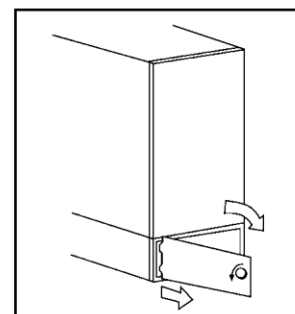

28

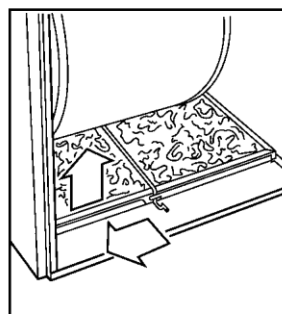

29

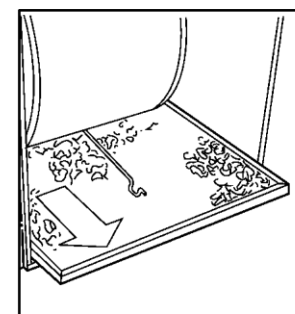

30

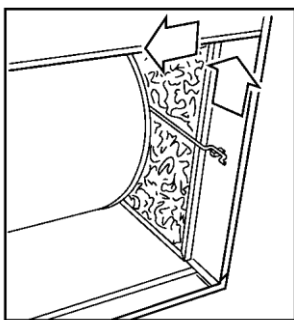

31

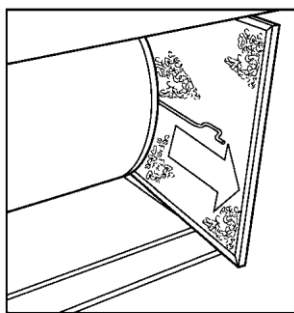

32

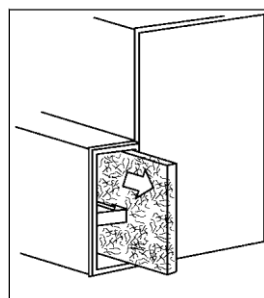

33

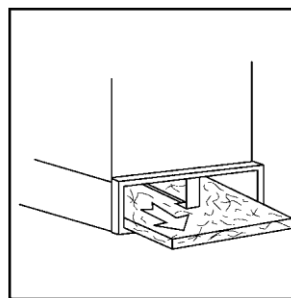

34

- a. Wysuń wspornik filtra w bok, aż zostanie uwolniony z zatrzasku. (Patrz Rys. 29.)
- b. Wysuń filtr powietrza z pieca. (Patrz Rys. 30.)

• **FILTR(Y) POWIETRZA UMIESZCZONE NA BOKU PRZEDZIAŁU DMUCHAWY:**

- a. Wysuń wspornik filtra z zatrzasku. (Rys. 31.)
- b. Ostrożnie wyjmij filtr powietrza i odwróć zabrudzoną stronę w górę (jeżeli jest brudny), aby uniknąć rozsypania brudu. (Patrz Rys. 32.)

• **FILTR POWIETRZA UMIESZCZONY W SZAFCE FILTRA:**

- a. Wysuń filtr powietrza z pieca. Zabrudzoną stronę trzymaj w górze (jeżeli jest brudny), aby uniknąć rozsypania brudu. (Patrz Rys. 33 i 34.)

4. Sprawdź filtr. Jeżeli jest porwany, wymień. **NOTATKA:** Jeżeli filtr wielokrotnego użytku dostarczony wraz z piecem został wymieniony na:

- a) Fabryczny filtr jednorazowy – Nie myj go. Jeżeli jest brudny, wymień jedynie na filtr posiadający ten sam numer i rozmiar. Załóż go dla przepływu powietrza w kierunku zgodnym ze strzałką wskazującą na dmuchawę.
- b) Elektroniczny oczyszczacz powietrza (EAC) – Informacje obsługowe zawarte są w Instrukcji Użytkownika EAC.

5. W przypadku filtra wielokrotnego użytku należy umyć go (jeśli jest brudny) w zlewie, wannie bądź na zewnątrz za pomocą węża ogrodowego. Należy używać wyłącznie bieżącą, zimną wodę. W razie konieczności można zastosować łagodny detergent w płynie. Wodę należy przepuścić przez filtr w kierunku odwrotnym do przepływu powietrza. Następnie należy pozostawić go do wyschnięcia.

6. Załóż na powrót czysty filtr powietrza

7. Załóż na powrót wspornik filtra (wyłącznie przy umiejscowieniu w przedziale dmuchawy)

8. Załóż panel kontrolny dmuchawy oraz główne drzwiczki pieca (Patrz Rys. 35 oraz 36.) albo drzwiczki szafki filtra (Rys. 37 oraz 38.)

9. Włącz zasilanie elektryczne pieca.

W razie konieczności wymiany filtra powietrza należy upewnić się, że używane są zatwierdzone przez producenta filtry tego samego rozmiaru, który został dostarczony. Należy za pomocą tabeli znaleźć dla danego rozmiaru pieca odpowiedni rozmiar filtra.

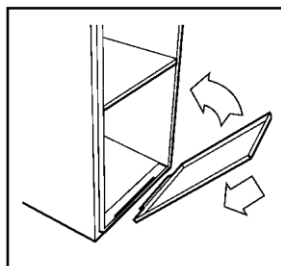

35

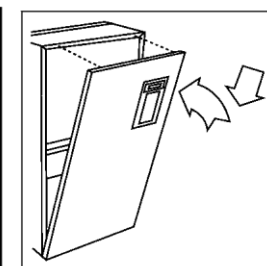

36

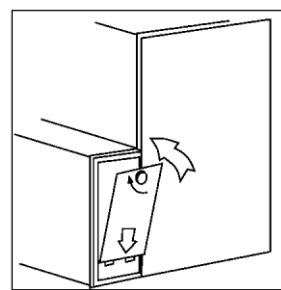

37

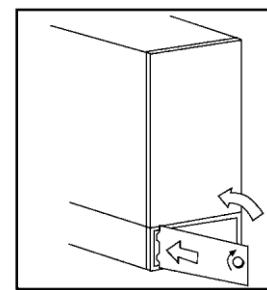

38

TABELA FILTRÓW POWIETRZA

FILTR POWIETRZA W PRZEDZIALE DMUCHAWY

SZEROKOŚĆ OBUDOWY (W CM)	ROZMIAR FILTRA (W CM)		TYP FILTRA
	Powrót boczny†*	Powrót dolny*	
44	(1) 40,6x63,5x2,5	(1) 40,6x63,5x2,5	Wielokrotny
53	(1) 40,6x63,5x2,5	(1) 50,8 x 63,5 x 2,5	Wielokrotny
62	(1/2) 40,6x63,5x2,5	(1) 61,0 x 63,5 x 2,5	Wielokrotny

FILTR POWIETRZA W SZAFCE FILTRA

WYSOKOŚĆ SZAFKI (W CM)	ROZMIAR FILTRA (W CM)	TYP FILTRA
40,6	(1) 40,6 x 63,5 x 2,5 * albo (1) 40,6 x 63,5 x 11,0	Wielokrotny albo jednorazowy
50,8	(1) 50,8 x 63,5 x 2,5* albo (1) 50,8 x 63,5 x 11,0	Wielokrotny albo jednorazowy
61,0	(1) 61,0 x 63,5 x 2,5* albo (1) 61,0 x 63,5 x 11,0	Wielokrotny albo jednorazowy

* Dostarczone fabrycznie z piecem. Filtry mogą być modyfikowane na miejscu poprzez przycięcie materiału filtra i elementów mocujących (3) w filtrach. Rozmiary alternatywne oraz filtry dodatkowe można zamówić u instalatora.

† Wyłącznie dla przepływu w górę.

⚠ UWAGA

RYZIKO OBRAŻEŃ CIAŁA

Niezastosowanie się do tej uwagi może skutkować obrażeniami ciała.

Należy zachować ostrożność podczas przycinania elementów mocujących filtry, aby uniknąć obrażeń od latających części i ostrych końcówek elementów. Należy założyć okulary ochronne, rękawice oraz odpowiednią odzież ochronną.

KOMORA SPALANIA I SYSTEM ODPROWADZANIA SPALIN

⚠ OSTRZEŻENIE

ZAGROŻENIE ZACZADZENIEM

Niezastosowanie się do tego ostrzeżenia może skutkować obrażeniami ciała bądź śmiercią.

W przypadku dziurawych przewodów bądź rozłączenia na dowolnym odcinku, toksyczne wyziewy mogą przedostać się do wnętrza domu. **NIE KORZYSTAJ Z PIECA.** Skontaktuj się z dealerem celem przeprowadzenia czynności serwisowych.

Sprawdź, czy przewody doprowadzające powietrze do spalania oraz odprowadzające spaliny znajdujące się poza budynkiem nie są zasłaniane.

Przy osadzeniu się brudu, sadzy, kamienia bądź rdzy następuje utrata sprawności pieca i nieprawidłowe jego działanie. Osady na głównych palnikach mogą powodować ich rozpalanie poza normalną sekwencją. Taki opóźniony zapłon powoduje alarmujący dźwięk.

⚠ UWAGA

DLA DZIAŁANIA URZĄDZENIA Niezastosowanie się do tej uwagi może skutkować niewielkimi uszkodzeniami mienia. Jeżeli piec emituje nadzwyczaj głośny dźwięk podczas rozpalania głównych palników należy go wyłączyć i skontaktować się z dealerem.

Do skontrolowania komory spalania i systemu odprowadzania spalin będzie potrzebna latarka. Spójrz na Rys. 3 lub 4 i wykonaj następujące czynności:

1. Wyłącz gaz i zasilanie elektryczne. Zdejmij główne drzwiczki pieca. (Patrz Rys. 11, 12 oraz 13.)
2. Zdejmij front osłony palnika. (Patrz Rys. 39 i 40.)

Skontroluj palniki gazowe, obszar zapłonika oraz pozostałe części pieca pod kątem występowania brudu, rdzy, sadzy bądź kamienia.

⚠ OSTRZEŻENIE

ZAGROŻENIE ZACZADZENIEM

Niezastosowanie się do tego ostrzeżenia może skutkować obrażeniami ciała bądź śmiercią.

W przypadku wykrycia osadów brudu, rdzy, sadzy bądź kamienia należy skontaktować się z dealerem. Nie korzystaj z pieca.

3. Skontroluj przewody PVC powietrza do spalania oraz odprowadzania spalin pod kątem występowania załamania, dziur, pęknięć bądź przerw. Poziome odcinki przewodów muszą być nachylone w dół w kierunku pieca.

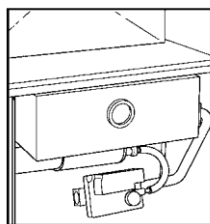

Przepływ w górę

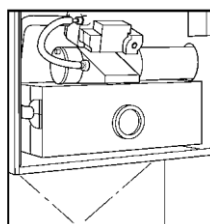

Przepływ w dół

39

40

4. Załóż na powrót front osłony palnika.

5. Jeżeli w piecu nie występują czynniki wspomniane powyżej, załóż główne drzwiczki pieca i włącz zasilanie elektryczne i gaz. (Patrz Rys. 18, 19 i 20.)
6. Uruchom piec i obserwuj jego działanie. Obejrzyj płomień palnika, czy są jasnoniebieskie, niemal przezroczyste. (Patrz Rys. 41.) Jeżeli podejrzewasz nieprawidłowe działanie bądź płomień palników nie są jasnoniebieskie, skontaktuj się z dealerem.

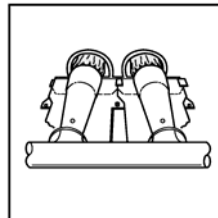

41

WYJAZD NA POŁUDNIE NA CZAS ZIMY? NIE ZAPOMNIJ O PIECU!

⚠ UWAGA

URZĄDZENIA BĄDŹ MIENIA Niezastosowanie się do tej uwagi może skutkować uszkodzeniem pieca bądź innego mienia.

W przypadku, gdy piec jest zainstalowany w miejscu nieogrzewanym, gdzie temperatura otoczenia może wynosić 0° C bądź mniej, należy podjąć działania zapobiegające zamrażaniu celem uniknięcia niewielkich uszkodzeń mienia bądź urządzenia.

Ponieważ piec wykorzystuje kondensacyjny wymiennik ciepła, w wyniku procesu przepływu ciepła w urządzeniu pozostaje pewna ilość wody. W związku z tym po jego uruchomieniu nie można go wyłączyć i pozostawić w stanie wyłączenia na długi okres czasu, gdy temperatura może spaść do poziomu 0 °C lub niższego, chyba że przeprowadzi się jego zimowanie. Celem zimowania pieca należy wykonać następujące czynności:

1. Zaopatrzyć się w glikol propylenowy (RV/odmrażacz do basenów bądź odpowiednik).

⚠ UWAGA

ELEMENTÓW URZĄDZENIA Niezastosowanie się do tej uwagi może skutkować uszkodzeniem pieca bądź innego mienia.

Nie używaj glikolu etylenowego. (Odmrażacz Prestone II bądź odpowiednik). Powoduje on uszkodzenia elementów plastikowych.

2. Wyłącz zasilanie elektryczne pieca. (Patrz Rys. 22.)
3. Zdejmij główne drzwiczki pieca. (Patrz Rys. 25.)
4. Wyjmij zaślepkę z górnego odprowadzenia skroplin wentylatora spalin. (Patrz Rys. 42.)
5. Podłącz dostępną na miejscu rurę ½ cala do górnego odprowadzenia skroplin wentylatora spalin.
6. Włóż dostępny na miejscu lejek do rury.
7. Wlej 1 kwartę odmrażacza przez lejek do rury. Powinien on przepłynąć przez obudowę wentylatora spalin, wypełnić syfon skroplin i spłynąć do kanalizacji. (Patrz Rys. 43.)

8. Wyjmij lejek i rurę z obudowy wentylatora spalin i załóż na powrót zaślepkę oraz zacisk.
9. Załóż główne drzwiczki pieca. (Patrz Rys. 36.)
10. Przed ponownym uruchomieniem pieca nie należy spuszczać glikolu propylenowego.

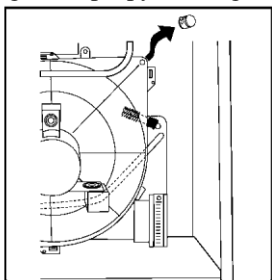

42

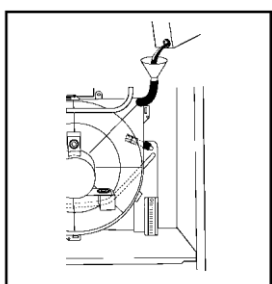

43

LISTA KONTROLNA

Państwa piec ten stanowi istotną inwestycję w komfort rodziny i wartość domu. Celem utrzymania jego prawidłowej pracy oraz aby zapobiec problemom w przyszłości należy umożliwić wykonanie corocznego profesjonalnego przeglądu pieca przez przeszkolonego specjalistę serwisowego. Prawidłowy przegląd powinien odbywać według następującej listy kontrolnej:

- Sprawdź wszystkie kanały spalin, palniki, wymienniki ciepła, elementy sprzęgające i zespół wentylatora.
- Sprawdź wszystkie przewody doprowadzenia powietrza do spalania oraz odprowadzania spalin wewnątrz budynku oraz zakończenie przewodu odprowadzania spalin na zewnątrz budynku.
- Sprawdź instalację gazową dochodzącą do pieca oraz wewnątrz pieca pod kątem szczelności.
- Sprawdź i oczyść silnik dmuchawy i wirnik.

NOTATKA: Silniki wentylatora i dmuchawy są wstępnie nasmarowane i nie wymagają dodatkowego smarowania. Silniki te można poznać po braku złącza olejowego z każdej strony silnika.

- Sprawdź i wymień bądź umyj filtr(y) w razie potrzeby.
- Sprawdź wszystkie przewody wlotu i powrotu powietrza pod kątem występowania przeszkód, szczelności oraz izolacji. W razie potrzeby usuń problemy.
- Sprawdź złącza przewodów powietrza powracającego przy piecu celem upewnienia się, iż są w dobrym stanie fizycznym, przytwierdzone do obudowy pieca i kończą się poza przestrzenią wokół pieca.
- Sprawdź okablowanie elektryczne, złącza i elementy pod kątem luzów połączeń.
- Skontroluj pracę pieca aby określić, czy działa on poprawnie oraz czy wymaga regulacji.
- Sprawdź szczelność wszystkich rur odprowadzenia skroplin oraz zespół syfonu skroplin. System

odprowadzania skroplin powinien być czyszczony raz do roku przez wykwalifikowaną firmę serwisową. Więcej informacji zawiera Instrukcja serwisowania i obsługi.

- Zbadaj fizyczną podstawę pieca. Powinna być w dobrym stanie, bez pęknięć, załamania, luk itp. wokół podstawy.
- Sprawdź, czy nie występują widoczne oznaki uszkodzenia pieca.

ZANIM ZWRÓCISZ SIĘ DO SERWISU

Jeżeli Państwa piec nie działa bądź działa niewłaściwie, mogą Państwo oszczędzić na rozmowie serwisowej dzięki samodzielnemu sprawdzeniu kilku rzeczy przed zwróceniem się do serwisu.

PRZY NIEWYSTARCZAJĄCYM PRZEPŁYWIE POWIETRZA:

- Sprawdź, czy filtr(y) powietrza nie jest brudny.
- Sprawdź, czy kratki powietrza powracającego i wlotowego nie są nigdzie pozasłaniane. Upewnij się, że są otwarte i nie są zasłonięte.

Jeżeli problem występuje nadal, skontaktuj się z dealerem celem dokonania czynności serwisowych.

JEŻELI PIEC NIE DZIAŁA:

Przejdź krok po kroku przez następującą listę, przechodząc do następnego kroku jedynie w przypadku, gdy piec się nie uruchamia.

- Sprawdź, czy termostat jest ustawiony na odpowiednią temperaturę. Czy jest on ustawiony na temperaturę powyżej poziomu temperatury w pokoju?
- Czy termostat jest w trybie HEAT (OGRZEWANIE)?
- Sprawdź bezpieczniki i wyłączniki. Czy zasilanie jest włączone?
- Czy ręczny zawór odcinający na rurze zasilania gazem jest w pozycji otwartej? (Wykonaj procedury uruchomienia, jeżeli otwierasz zawór gazu.)

NOTATKA: Przed kontynuowaniem listy kontrolnej wyłącz zasilanie elektryczne.

- Czy przełącznik sterujący na zaworze gazowym jest w pozycji ON? (Wykonaj procedury uruchomienia, jeżeli musisz przestawić przełącznik w pozycję ON.)
- Sprawdź zerowany ręcznie wyłącznik zapobiegający przegrzaniu umieszczony na zespole palnika. (Patrz Rys. 3 bądź 4.) Jeżeli piec miał wysoką temperaturę, ten przełącznik spowoduje wyłączenie. Należy go wyzerować poprzez naciśnięcie przycisku na przełączniku. Jeżeli ponownie zadziała, wyłącz piec i skontaktuj się z serwisem. Patrz rozdział „Wyłączanie pieca” w niniejszym podręczniku.
- Sprawdź, czy wokół zakończenia odprowadzania spalin nie występują przeszkody.

Jeżeli piec nadal nie działa, skontaktuj się z serwisem.

Dla Państwa wygody radzimy zanotować dane urządzenia oraz numery seryjne na ostatniej stronie. Informacje te mogą okazać się potrzebne w przypadku kontaktu z serwisem.

Piec ten jest wyposażony w wyświetlacz diodowy (LED) stanu urządzenia, wspomagający instalatora, technika serwisowego bądź właściciela przy instalacji lub serwisowaniu urządzenia. Kod LED jest widoczny po zdjęciu głównych drzwiczek pieca i zajrzeniu przez wziernik na panelu kontrolnym dmuchawy.

DANE INSTALACJI

Data instalacji
Nazwa instalatora
Adres _____
Miejscowość _____
Kod pocztowy
Telefon _____

KLIMATYZATOR LUB POMPA CIEPŁA

JEDNOSTKA ZEWNĘTRZNA:
Nr produktu
Nr modelu
Nr seryjny
WYMIENNIK WEWNĘTRZNY:
Nr produktu
Nr modelu
Nr seryjny _____

PIEC

Nr produktu
Nr modelu
Nr seryjny _____

**Carrier**

A United Technologies Company

INFORMACJE O CZĘŚCIACH ZAMIENNYCH: Skontaktuj się z dealerem, który zainstalował urządzenie, bądź sprawdź w książce telefonicznej pod hasłem „Urządzenia grzewcze” bądź „Instalatorzy i systemy klimatyzacyjne” pod kątem listy dealerów wg marki.

Miej pod ręką nr modelu, nr serii oraz numer seryjny swojego urządzenia, aby uzyskać na pewno odpowiednią część zamienną.

Carrier Corporation 7310 West Morris St. Indianapolis, IN 46231

Producent zastrzega sobie prawo do zaprzestania wydawania bądź dokonania w dowolnym momencie zmian w specyfikacji bądź konstrukcji bez uprzedniego zawiadomienia i bez ponoszenia odpowiedzialności za takie zmiany.